



# VESTIBULAR 2008/1

## Prova 01

### CENTRO FEDERAL DE EDUCAÇÃO TECNOLÓGICA DE SANTA CATARINA

1. Confira os dados impressos no cartão-resposta e na folha de redação que lhe foram entregues juntamente com a prova. Quaisquer problemas deverão ser comunicados ao fiscal de sala.
2. Assine o verso do cartão-resposta.
3. Verifique se este caderno contém 19 questões e a proposta de redação. Não serão aceitas reclamações posteriores ao término da prova.
4. Observe que, tanto na prova de Espanhol quanto na de Inglês, as questões foram numeradas 01 a 05. Marque no cartão-resposta as respostas para a língua estrangeira pela qual você optou.
5. Se você optou por Espanhol, marque 01 no campo 20 do cartão-resposta. Se nenhuma marcação for feita, nosso sistema de informática assumirá que você optou por Inglês.
6. Leia com muita atenção todas as questões da prova.
7. As questões terão cinco proposições, identificadas pelos números 01, 02, 04, 08, 16, das quais pelo menos uma será verdadeira. A resposta de cada questão, que poderá variar de 01 a 31, será o número correspondente à proposição verdadeira, ou o número resultante da somatória das proposições verdadeiras.
8. Preencha primeiramente o rascunho do cartão-resposta, que se encontra no verso desta folha; em seguida, passe-o a limpo, com caneta esferográfica com tinta de cor azul ou preta. Qualquer outra cor não será aceita pela leitora ótica.
9. Ao preencher o cartão-resposta, complete totalmente os pequenos círculos em que se encontram os números. Veja modelo ao lado.
10. O cartão-resposta não será substituído em hipótese alguma; portanto evite rasuras.
11. Em sala, a comunicação entre os candidatos não será permitida, sob qualquer forma ou alegação.
12. Não será permitido o uso de calculadoras, dicionários, telefones celulares ou de qualquer outro recurso didático ou eletrônico.
13. A prova terá duração de quatro horas (das 13:30h às 17:30h), incluído o tempo para instruções, para distribuição dos cadernos e cartões, para passar a limpo a redação e para preenchimento do cartão-resposta.
14. Nenhum candidato poderá deixar a sala antes de decorrida uma hora desde o início da prova.
15. Os três últimos candidatos deverão permanecer na sala, até que todos concluem a prova e possam sair juntos.
16. O gabarito da prova será publicado nos murais do CEFET/SC e no endereço [www.cefetsc.edu.br](http://www.cefetsc.edu.br), logo após o encerramento de todas as atividades de sala de aula.
17. Ao concluir a prova, entregue ao fiscal de sala apenas o cartão-resposta e a folha de redação. Leve consigo o caderno de provas.

17	18	19	20
13	09	50	33
0 0	0 0	0 0	0 0
1 1	1 1	1 1	1 1
2 2	2 2	2 2	2 2
3 3	3 3	3 3	3 3
4 4	4 4	4 4	4 4
5 5	5 5	5 5	5 5
6 6	6 6	6 6	6 6
7 7	7 7	7 7	7 7
8 8	8 8	8 8	8 8
9 9	9 9	9 9	9 9



**ATENÇÃO:** Se você optou por Espanhol, marque 01 no campo 20 do cartão-resposta. Se nenhuma marcação for feita ou se for marcado outro valor, o sistema assumirá que você optou por Inglês.

Lea el texto abajo para responder a las cuestiones de 01 a 05.

### ¿Nos hemos rendido ante la mentira?

Por Mariano Grondona

El vocablo indoeuropeo *men*, que significa "pensar", alude a las múltiples avenidas que puede tomar la mente. De él provienen el latín *mens*, "mente", y una larga lista de palabras ligadas a los empleos sanos o enfermos de la mente. Para abreviar esta lista casi interminable, podríamos aludir a voces como "memoria" "amnesia", "mentecato", "vehemente", "mensaje" y hasta "mandarín" (consejero que usa su mente), "manía" y "manicomio".

El verbo *mentir*, que según el *Diccionario de la lengua española* consiste en "decir lo contrario de lo que se sabe", corresponde al lado sombrío de esa lista. Del lado del receptor de la mentira, mentir es "engañarlo", "inducirlo a error".

"Mentiroso" es aquel que ha contraído el vicio de mentir. También hay que reconocer que la mentira admite diversos grados. El más leve de ellos, la "mentira venial", consiste, por ejemplo, en exagerar algo que tiene un fondo de verdad, en omitir lo que se sabe sin decir por eso lo contrario o en mentir para evitar un daño mayor, como ocurre cuando se disimula la gravedad de su mal a un enfermo terminal.

Lo contrario del vicio de mentir es la veracidad. "Veraz", ligado a "ver", es la cualidad de aquel que ha asumido el compromiso de decir la verdad, de reconocer lo que ve. Valoramos la veracidad, pero no al punto de exigirla siempre, sin matiz alguno. He aquí un ejemplo sacado de los tratados de moral: ¿elogiaríamos acaso a una persona tan veraz que, preguntada por el escondite de un niño al que está buscando un asesino serial, se lo revelara?

Cuando condenamos la mentira, no nos referimos por lo general al amplio abanico de las mentiras "veniales". Cuando alguien contradice lo que sabe en temas graves, para inducir a error a aquel que necesita o merece escuchar la verdad, entra en cambio en el escabroso terreno de las "mentiras mortales". Esto es particularmente condenable en la vida de las "repúblicas", cuyo bien mayor es, como lo dice la palabra, la fe del público en lo que manifiestan las autoridades. El bien mayor de las repúblicas es la confianza de los ciudadanos.

Disponibile: [http://www.lanacion.com.ar/opinion/nota.asp?nota\\_id=948647&origen=premium](http://www.lanacion.com.ar/opinion/nota.asp?nota_id=948647&origen=premium). Acceso: 30.09.2007.

**01** Señala la(s) proposición(es) **CORRECTA(S)** según el texto:

01. La "mentira venial" admite apenas dos grados.
02. Contar una historia diferente de la real no es mentira.
04. La "mentira mortal" y la "mentira venial" no hacen parte del mismo abanico.
08. La verdad es valorizada por las personas.
16. El texto condena particularmente las dichas "mentiras mortales".

Somatória

--	--

**02** ¿Cuál(es) palabra(s) abajo, extraída(s) del primer párrafo, presenta(n) su **CORRECTA** definición?

01. amnesia: disminución o pérdida total de la memoria.
02. memoria: función general gracias a la cual el hombre almacena, conserva y posteriormente reactualiza o utiliza informaciones que se le han presentado durante su existencia.
04. mentecato: disposición particular que tiene un individuo o una colectividad para pensar o enjuiciar los hechos.
08. vehemente: 1. que tiene una fuerza impetuosa; 2. que obra de forma irreflexiva, dejándose llevar por los impulsos.
16. manicomio: falta de originalidad, repetido excesivamente.

Somatória

--	--

**03** ¿Cuál(es) proposición(es) completa(n) **CORRECTAMENTE** las lagunas de la frase?

\_\_\_\_\_ el texto, \_\_\_\_\_ siempre podremos decir la verdad \_\_\_\_\_ esto sería \_\_\_\_\_ deseable.

- 01. Segundo – ni – mas – el.
- 02. Según – casi – sin embargo – el.
- 04. Según – ni – mientras – lo.
- 08. Segundo – casi – pero – lo.
- 16. Según – ni – pero – lo.

Somatória

**04** Si cambiáramos el sujeto de la frase abajo, ¿cuál(es) proposición(es) estaría(n) gramaticalmente **CORRECTA(S)**?

*Cuando condenamos la mentira, no nos referimos por lo general...*

- 01. Cuando condeno la mentira, no me refiero por lo general...
- 02. Cuando condenáis la mentira, no os referís por lo general...
- 04. Cuando condenan la mentira, no les refieren por lo general...
- 08. Cuando condenas la mentira, no se refieres por lo general...
- 16. Cuando condena la mentira, no se refiere por lo general...

Somatória

**05** Señala la(s) proposición(es) que completa(n) **CORRECTAMENTE** la laguna de la frase:

*Si \_\_\_\_\_ una "mentira venial", él la perdonaría inmediatamente.*

- 01. fuera.
- 02. fuese.
- 04. fora.
- 08. fueses.
- 16. era.

Somatória

Read the text below to answer the questions 01 to 05.

### Affirmative Action and the Quest for Racial Justice in Brazil

By Roberto Borges Martins

1 Brazil holds the second largest population of African descent in the entire world, including  
2 the African continent itself. Nigeria is the only nation with more people of African origin than Brazil.

3 When abolition came about in Brazil, black people were given “nothing but freedom”. The  
4 emancipation bill (the so-called “Golden Law” of May 13, 1888) did not include any provision for  
5 land distribution, education, or any other form of compensation or measure designed to promote the  
6 inclusion of the free men and their descendants into effective citizenship. The most critical  
7 consequence of this historical process is that, in spite of all their contribution to the material and  
8 cultural building of the nation, a huge gap was created between the socioeconomic conditions of  
9 Black Brazilians and those of other groups in society.

10 The large disadvantages faced today by this group are, beyond any doubt, the direct result of  
11 the brutal original exclusions of the slave system, transmitted across the generations, and  
12 permanently reinforced by the persistence of several, though sometimes elusive, forms of racism  
13 and racial prejudice.

14 All the facts strongly suggest that there is a crucial need for targeted social policies, that is,  
15 for programs and projects designed to dispense different treatment to different people, to  
16 compensate for the structural handicaps inherited from the past. There is a need, particularly in the  
17 fields of education, job opportunities and political empowerment, for policies capable of going  
18 beyond the classic (and naïve) republican ideal of strict equality before the law and for ideas and  
19 attitudes capable of injecting some concrete content into the otherwise merely rhetorical concept of  
20 “equal opportunity”.

21 The balance that emerges on the issue today is moderately positive. On the positive side, it  
22 can be said that the veil of silence was, to a large extent, lifted. Racial inequalities and racial  
23 discrimination have been thrown wide open in the face of Brazilian society, as never before. The  
24 debate is now reaching more people than at any other time, and the issue is solidly implanted in the  
25 national agenda. The attitude of the state underwent important changes, going from active denial  
26 and cover up, to active disclosure and full recognition of existence of racism and of the large  
27 socioeconomic gaps between the races. The Brazilian state is now clearly more open, more aware  
28 and more willing to act in the promotion of racial equality than ever.

29 On the negative side, one cannot avoid the impression that Brazilian society is lagging  
30 behind in almost every aspect of this struggle. The private business sector, with very few exceptions,  
31 insists in ignoring the question and, worse than that, often persists in adopting discriminatory  
32 practices in the labor market. Many key organizations, like churches, labor unions and political  
33 parties are not, definitely, doing even a trifle of what they could and should do for the promotion of  
34 racial equality and justice. There is still a lot of indifference, denial or outright resistance in the  
35 society at large.

36 To conclude, there was progress, but there is still, obviously, a long way to go.

Adapted from a paper presented at the *Regional Workshop on Strategies for the Adoption and Implementation of Policies of Affirmative Action for People of African Descent of the Latin America and Caribbean Region*, sponsored by the United Nations Office of the High Commissioner for Human Rights. Montevideo, 7- 9 May 2003.

**01** Select the **CORRECT** proposition(s), according to the text:

01. Nigeria has as many African descendants as Brazil.
02. The Golden Law brought freedom, land and education for black people.
04. Targeted social policies are necessary to compensate Brazilian black people for the past.
08. The republican ideal of strict equality before the law is considered naïve.
16. Although the debate in Brazil is reaching more people than ever there is much to do.

Somatória

**02** Mark the **CORRECT** statement(s), according to the text:

01. Black people contributed to the material and cultural building of the Brazilian nation.
02. The disadvantages faced by black people in Brazil have its origins in the slavery system.
04. Affirmative action means dispensing the same treatment to different people.
08. The Brazilian state is more open to the recognition of the existence of racism than the private business sector.
16. Education, job opportunities and political empowerment are not the most important issues for new policies.

Somatória

**03** The underlined pronouns their (line 7), those (line 9) and they (line 33) refer respectively to:

01. “slaves”, “society” and “groups”.
02. “churches”, “labor unions” and “political parties”.
04. “key organizations”, “Black Brazilians” and “socioeconomic conditions”.
08. “historical process”, “other groups” and “churches”.
16. “Black Brazilians”, “socioeconomic conditions” and “key organizations”.

Somatória

**04** Mark the alternative(s) in which the grammar class of the word is **CORRECTLY** identified, according to the context.

01. *Largest* (line 1) is an adjective.
02. *Include* (line 4) is a regular verb.
04. *Disadvantages* (line 10) is a verb in the Simple Present.
08. *Prejudice* (line 13) is an adjective.
16. *Suggest* (line 14) is a verb in the Simple Present.

Somatória

**05** According to the text, select the **CORRECT** answer(s) to the following question:

*What did black people get when abolition was established in Brazil?*

01. freedom.
02. emancipation bill.
04. freedom and land.
08. education and freedom.
16. land distribution.

Somatória

**FORMULÁRIO DE FÍSICA**

$$d = v \cdot t$$

$$E = P \cdot \Delta t$$

$$I = F \cdot \Delta t$$

$$d = v_0 \cdot t + \frac{1}{2} a \cdot t^2$$

$$E_M = E_C + E_P$$

$$\vec{P} = m \cdot \vec{g}$$

$$v = v_0 + a \cdot t$$

$$P = R \cdot i^2$$

$$\vec{F} = m \cdot \vec{a}$$

$$v^2 = v_0^2 + 2 \cdot a \cdot d$$

$$P = \frac{V^2}{R}$$

$$F_c = m \cdot \frac{v^2}{R}$$

$$a = \frac{\Delta v}{\Delta t}$$

$$R = \frac{\rho \cdot \ell}{A}$$

$$\vec{q} = m \cdot \vec{v}$$

$$E_{PG} = m \cdot g \cdot h$$

$$R = R_1 + R_2 + \dots$$

$$\vec{I} = \Delta \vec{q}$$

$$E_{PE} = \frac{1}{2} k \cdot x^2$$

$$\frac{1}{R} = \frac{1}{R_1} + \frac{1}{R_2} + \dots$$

$$f = \frac{1}{T}$$

$$E_C = \frac{m \cdot v^2}{2}$$

$$E = \frac{F}{|q|}$$

$$v = \lambda \cdot f$$

- 06** Uma esfera de massa igual a 10g, atirada por menino, move-se com velocidade de 50 m/s, até incidir sobre uma placa de isopor. Após atravessar a placa, em um intervalo de tempo de 0,01s, sua velocidade cai para 30 m/s. Considerando a situação descrita, assinale a(s) proposição(ões) **VERDADEIRA(S)**:

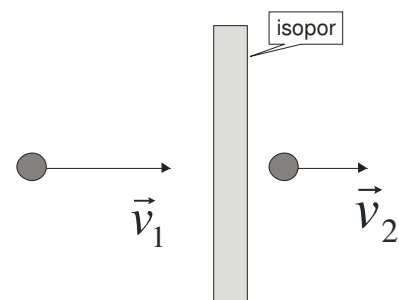

01. O módulo do impulso comunicado pela placa de isopor à esfera foi de 0,20 N.s.  
 02. A intensidade média da força que a placa aplicou na esfera foi de 20 N.  
 04. A quantidade de movimento da esfera permaneceu constante.  
 08. O trabalho realizado sobre a esfera foi de 5,0 J.  
 16. Ao atravessar a placa, a esfera não sofreu variação de energia cinética.

Somatória

--	--

- 07** Uma esfera presa a um barbante, esta em movimento circular uniforme, sobre uma mesa sem atrito com velocidade  $\vec{v}_1$  em um instante  $t_1$  e velocidade  $\vec{v}_2$  em um instante  $t_2$ .

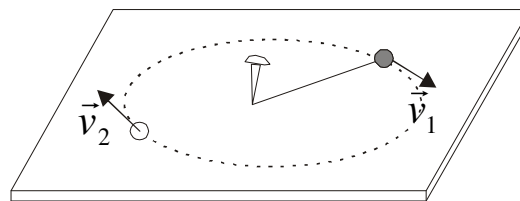

Assinale a(s) proposição(ões) **VERDADEIRA(S)**.

01. A aceleração da esfera é dirigida para o centro da trajetória.  
 02. A resultante das forças que atua sobre a esfera é nula.  
 04. A aceleração tangencial  $\vec{a}_T$  é diferente de zero.  
 08. O vetor velocidade  $\vec{v}_1$  é igual ao vetor velocidade  $\vec{v}_2$ .  
 16. A energia cinética da esfera no instante  $t_1$  é igual a energia cinética no instante  $t_2$ .

Somatória

--	--

- 08** Na figura abaixo, temos representado o gráfico  $y(m)$  versus  $x(m)$  para um tempo  $t = 0s$  de duas ondas mecânicas transversais A e B, que se propagam no mesmo meio, a uma velocidade  $v = 16m/s$ . Assinale a(s) proposição(ões) **VERDADEIRA(S)**:

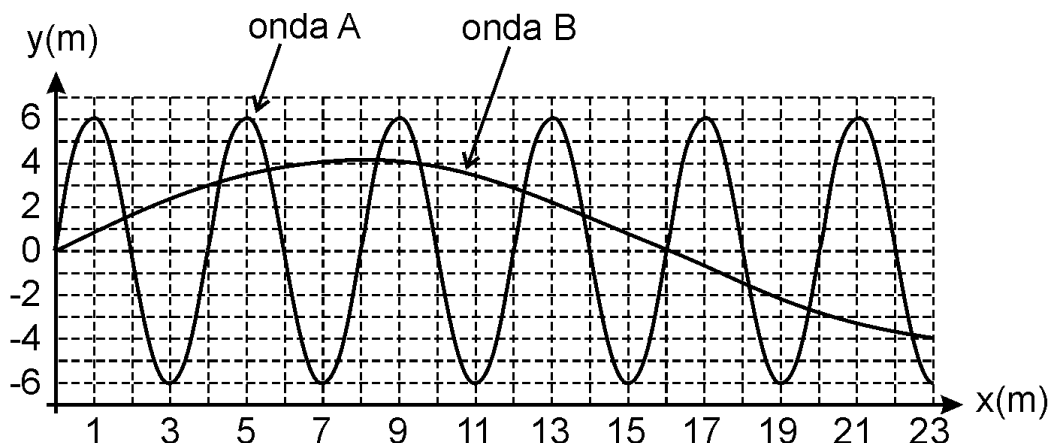

01. O comprimento de onda da onda B é 32 metros.  
 02. A frequência da onda A é 4Hz.  
 04. Caso o meio de propagação das duas ondas se altere, as respectivas frequências também se alterarão.  
 08. Mantendo o meio e dobrando a frequência da onda B, o seu comprimento de onda passará a ser de 16 metros.  
 16. Somente com os dados do gráfico não é possível determinar o período das ondas.

Somatória

--	--

**09** Na figura temos um corpo totalmente submerso no interior de um líquido e em equilíbrio. Considerando os conhecimentos adquiridos em mecânica dos fluidos (hidrostática), em especial sobre o Princípio de Arquimedes, Assinale a(s) proposição(ões) **VERDADEIRA(S)**.

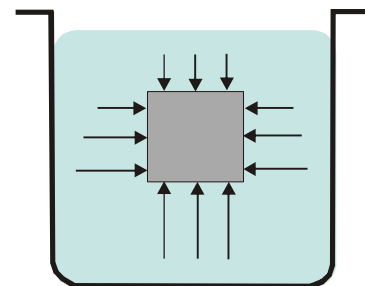

01. O peso aparente do corpo, nessa condição, é igual ao peso do corpo.
02. O peso do corpo se altera quando o corpo está submerso;
04. A origem do empuxo se deve à diferença de pressão exercida pelo líquido nas faces inferior e superior do corpo;
08. A intensidade do empuxo é numericamente igual ao peso do líquido deslocado pelo corpo.
16. O empuxo é inversamente proporcional à densidade do líquido e diretamente proporcional ao volume do líquido deslocado e à aceleração da gravidade;

Somatória

**10** No verão, é comum a formação de nuvens de tempestade, chamadas de cúmulos-nimbos. Meteorologistas mediram uma possível distribuição de cargas elétricas no interior das mesmas e encontraram para essa distribuição de cargas um perfil semelhante ao mostrado na figura abaixo. Nessa figura, é mostrado ainda o solo sob a nuvem, que fica carregado positivamente por indução.

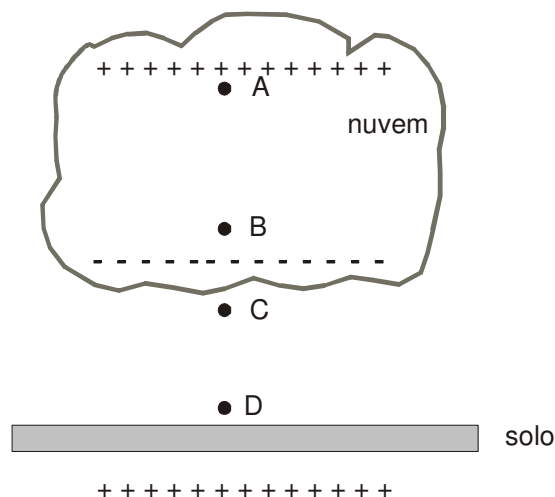

Entre a parte superior e a parte inferior da nuvem, bem como entre a parte inferior da nuvem e o solo, são produzidos campos elétricos uniformes, cujo módulo é  $100 \text{ N/C}$ .

Com base nessas informações, assinale a(s) proposição(ões) **VERDADEIRA(S)**:

01. O sentido do vetor campo elétrico entre os pontos A e B é para baixo, e entre os pontos C e D é para cima.
02. A força elétrica sobre uma carga elétrica no interior de um campo elétrico é sempre perpendicular às linhas de forças deste campo elétrico.
04. Uma carga elétrica  $q = 2 \times 10^{-6} \text{ C}$  colocada no ponto D fica sujeita a uma força elétrica cujo módulo é  $50 \times 10^6 \text{ N}$ .
08. A diferença de potencial entre A e B é igual àquela entre D e C, desde de que a distância entre A e B seja igual à distância entre C e D.
16. Uma carga elétrica positiva ao ser colocada no ponto A, adquire uma energia potencial elétrica, e à medida que a carga desloca-se para o ponto B, sua energia potencial elétrica é transformada em energia cinética.

Somatória

- 11** Apresentamos abaixo dois circuitos elétricos (1) e (2) formados por 4 lâmpadas idênticas e com inscrições do fabricante informando: 10W/20V. Admitindo que as baterias não possuem resistência elétrica interna e que os fios de ligação são ideais, assinale a(s) proposição(ões) **VERDADEIRA(S)**.

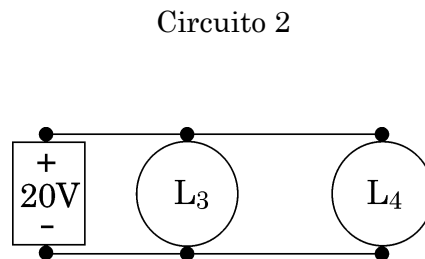
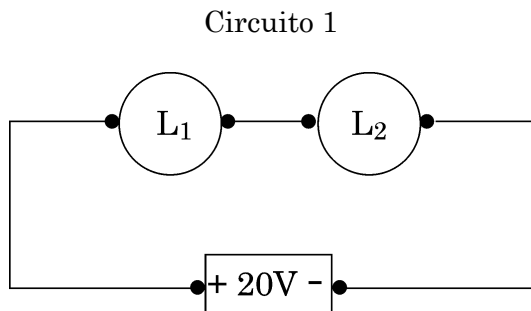

01. As lâmpadas do circuito 1 estão ligadas em série, e as lâmpadas do circuito 2 estão ligadas em paralelo.
02. A corrente elétrica em L1 é maior que em L4, e a resistência elétrica de cada lâmpada é de  $40\Omega$ .
04. Se L1 e L3 queimarem, L2 desliga e L4 permanece acesa.
08. A potência elétrica dissipada pelo circuito 1 é 4 vezes menor que a do circuito 2.
16. Para que os circuitos tenham o mesmo consumo de energia elétrica, devemos manter o circuito 1 ligado por 1h e o circuito 2 ligado por 4h.

Somatória

--	--

**12** Assinale a(s) alternativa(s) na(s) qual(is) **NÃO HÁ ERRO** quanto à ortografia e à acentuação gráfica das palavras:

01. Alimentos crus são bons para a saúde, desde que submetidos a uma correta higienização.
02. Vários itens mencionados no contrato sequer foram incluídos no projeto.
04. Estávamos ansiosos para encontrá-lo e ouvi-lo contar os detalhes da viagem.
08. Uma distensão na virilha fê-lo paralisar os treinamentos por três meses.
16. A decoração pretenciosa do apartamento incluía duas horrendas colunas de gesso.

Somatória

--	--

**13** Assinale a(s) alternativa(s) na(s) qual(is) **NÃO HÁ ERRO** quanto à concordância e à regência:

01. Essas contas às quais ele se refere já foram todas pagas no mês passado.
02. Trata-se de questões sobre as quais somente se poderia opinar após cuidadoso exame.
04. A remoção dos estilhaços menores foram feitos sob anestesia geral.
08. Antônio jurou a Paula que lhe amava e que a respeitaria por toda a vida.
16. Onde quer que se vá, não falta motivos para deplorar o trabalho desta administração.

Somatória

--	--

**14** Assinale a(s) alternativa(s) na(s) qual(is) o(s) verbo(s) está(ão) **CORRETAMENTE** flexionados, de acordo com o contexto da frase:

01. O homem evolue como qualquer outro ser vivo.
02. Ontem eles ficarão até mais tarde a resolverem os problemas da empresa.
04. Ainda que eles provenham de famílias de baixa renda, obtêm notável desempenho escolar.
08. Se você solicita-se ajuda, nós o atenderia-mos com muito prazer.
16. Joana anseia por amigos que viajem com ela a lugares exóticos.

Somatória

--	--

**15** Leia o poema “Rosa de Hiroxima” e assinale a(s) afirmação(ões) **VERDADEIRA(S)** a seu respeito:

Pensem nas crianças	Da rosa da rosa
Mudas telepáticas	Da rosa de Hiroxima
Pensem nas meninas	A rosa hereditária
Cegas inexas	A rosa radioativa
Pensem nas mulheres	Estúpida e inválida
Rotas alteradas	A rosa com cirrose
Pensem nas feridas	A anti-rosa atômica
Como rosas cálidas	Sem cor sem perfume
Mas oh! não se esqueçam	Sem rosa sem nada.

01. O poema foi escrito por Olavo Bilac e faz referência a uma rosa que ficou radioativa após ser atingida pela bomba atômica lançada sobre Hiroxima.
02. Este poema de Vinicius de Moraes pertence à segunda fase do Modernismo brasileiro.
04. Evidenciam-se no poema, entre outros, os seguintes elementos formais do Modernismo: versos brancos e ausência de pontuação.
08. Ao adjetivar a rosa atômica como “estúpida” e “inválida” e chamá-la de “anti-rosa”, o autor denuncia a estupidez e o horror da bomba atômica.
16. O uso de verbos no modo imperativo (*pensem* e *não se esqueçam*) revela a simpatia do poeta por governos totalitários.

Somatória

--	--

Leia o texto abaixo para responder as questões 16 a 18.

### A força secreta do objeto livro

1 Há um problema com o livro. [...] Depois da máquina de escrever, do telex e dos pesados  
2 arquivos de aço, ele estaria na lista dos condenados à morte pelo rolo compressor do computador e  
3 da internet. Em artigos recentes na imprensa, dois eminentes escritores, o americano John Updike e  
4 o peruano Mario Vargas Llosa, saíram em defesa, o primeiro do livro notoriamente dito, o segundo  
5 deste secular subproduto da indústria do livro que é a livraria. Se o livro precisa de defensores desse  
6 calibre, é sinal de que pode estar mesmo em perigo.

7 Updike alinha uma série de vantagens do livro sobre o texto obtido via computador. Seus  
8 argumentos vão da bela figura que os livros fazem como objetos de decoração, capazes de “aquecer  
9 e iluminar a sala”, até o lastro que a posse de uma boa quantidade de livros confere à vida de uma  
10 pessoa, forçando-a a pensar duas vezes antes de se entregar à tentação de mudar de casa, ou  
11 segurando os casais quando, ao impulso de se separar, se contrapõe a dolorosa imposição de dividir  
12 a biblioteca. De permeio alinha virtudes mais óbvias, como o fato de, na cama, o livro ser melhor  
13 companhia do que “um laptop zumbindo”, e a forma admirável “que se encaixa na mão humana  
14 num aconchego sedutor”. Vargas Llosa, ao defender as antigas livrarias, dirigidas por livreiros  
15 amantes dos livros, contra as cadeias impessoais e as vendas pela internet, também, indiretamente,  
16 defende o objeto livro. Ele lamenta o fato de em Londres, onde está morando, terem desaparecido as  
17 pequenas livrarias da área de Charing Cross [...]. Mas, pensando bem...

18 Estaria o livro mesmo em crise? Considere-se o que se deu nos Estados Unidos, dias atrás.  
19 Centenas de milhares de pessoas, nas lojas, atrás de determinado objeto. Outras tantas  
20 encomendando-o, tomando-o emprestado, dando-o ou ganhando-o de presente. E que objeto era  
21 esse? Um livro — *Harry Potter and the Goblet of Fire* (*Harry Potter e o Cálice de Fogo*), da inglesa J. K.  
22 Rowling, quarto volume de uma série infanto-juvenil que virou fenômeno. É duvidoso que Updike ou  
23 Vargas Llosa se comovessem com o caso. O lançamento de *Goblet of Fire*, com a tiragem  
24 avassaladora de 5,3 milhões de cópias, foi precedido de aparato tão característico dos dias que  
25 correm quanto a internet. Propaganda maciça, até em luminosos na Times Square, de Nova York. E,  
26 como acontece com o Beaujolais Nouveau\*, um dia preciso, amplamente apregoado, para a  
27 chegada aos pontos-de-venda: 8 de julho. Algumas livrarias abriram à zero hora desse dia, para que  
28 os consumidores se apressassem a regalar-se. E não faltou gente para comprar, e não faltou fila.

29 Também não faltou bobeira, diga-se. Pessoas que ficam acordadas até meia-noite, para fazer  
30 uma compra, e arrastam consigo os filhos de pijama são seres contaminados pelo mesmo vírus que  
31 as empurra a fazer muitas outras coisas porque todo mundo está fazendo, ou pelo menos a  
32 publicidade dá a entender que todo mundo está fazendo. Resta que as crianças que compraram o  
33 livro, de 700 páginas, e foram fotografadas acariciando o volume como a um bicho de pelúcia,  
34 guardarão dele a mesma lembrança que o menino Marcel Proust guardou dos livros que ganhava da  
35 avó. Será um objeto sagrado de sua infância. Não é por ora concebível que o texto gerado num  
36 computador, inconsistente como o ar, que não se acaricia, nem se deixa integrar à decoração do  
37 quarto, venha a exercer tal papel.

38 O livro tem uma característica que o torna osso duro de roer para a sanha da internet: o fato de  
39 ser mistificado a ponto de virar objeto sagrado. E mistificado tanto pelos que usufruem dele quanto  
40 pelos que não usufruem. Para Updike e Vargas Llosa, ele é sagrado porque sem ele a vida não valeria  
41 a pena. O sentimento é parecido ao do ator Vittorio Gassman, quando, do palco, contemplando a  
42 platéia, pensava: “Como eles podem viver do lado de lá?” Quem vive entre os livros pensa dos outros,  
43 igualmente: “Como eles podem viver sem eles?” Mas aqueles que não os cultivam também os  
44 reverenciam. Neles identificam a sabedoria, tão alta que não a alcançam, tão desejável que  
45 gostariam que os filhos partilhassem dela como eles próprios não foram capazes.

46 Como se sabe, há muitos livros ruins — a maioria —, e, como veículo de circulação de  
47 conhecimento e possível distribuidor de sabedoria, o computador pode ser tão eficaz quanto. A maior  
48 razão do respeito pelo livro talvez seja outra. Silencioso, imune à exigência da velocidade, ao  
49 contrário da totalidade das invenções modernas, e tão desprezado do frenesi do on-line quanto um  
50 cientista louco do blazer da moda, ele se apresenta como lastro num outro sentido, que não o de  
51 Updike: o que liga uma pessoa a si mesma.

(TOLEDO, Roberto Pompeu. In *Veja*, 26 jul. 2000. p. 158.)

\* Certa variedade de vinhos.

**16** Assinale o que for **VERDADEIRO**, segundo o texto:

01. Como o telex e os pesados arquivos de aço, o livro também está condenado à morte, devido à disseminação do uso de computadores conectados à internet.
02. Entre os argumentos que Updike apresenta a favor do livro está o fato de que uma boa biblioteca pode até evitar o fim de um casamento.
04. Apesar de criticar a compra de um livro por modismo, Toledo sugere que a experiência ajuda as crianças a desenvolver uma relação de amor com os livros.
08. Pessoas que não cultivam a leitura não costumam reverenciar os livros nem lhes dar o devido valor.
16. Toledo afirma que, mesmo com a expansão das tecnologias da informação, o livro ainda é o meio mais eficaz para circulação do conhecimento.

Somatória

**17** Marque o que for **VERDADEIRO** a respeito dos sujeitos dos verbos do texto:

01. O sujeito de *alinha* (linha 12) é indeterminado.
02. O sujeito de *faltou* (linha 29) é *bobeira*.
04. O sujeito de *empurra* (linha 31) é *seres contaminados*.
08. O sujeito de *venha a exercer* (linha 37) é *o texto gerado num computador*.
16. O sujeito de *identificam* (linha 44) é *neles*.

Somatória

**18** A respeito do uso do acento grave para indicar crase, no texto, assinale o que for **VERDADEIRO**:

01. Na linha 2, a crase em *à morte*, sinalizada pelo acento grave, resulta da contração de uma preposição com o artigo definido feminino.
02. Na linha 9, é questionável o uso do acento indicativo de crase em *à vida*, porque o verbo *conferir*, transitivo direto, não requer preposição.
04. Na linha 27, é inadequado o uso do acento indicativo de crase antes de *zero*, uma vez que se trata de um substantivo masculino.
08. Na linha 48, utilizou-se acertadamente o acento indicativo de crase, porque o adjetivo *imune* requer o uso da preposição *a*, a qual se funde com o artigo *a* antes do substantivo feminino *exigência*.
16. Na linha 51, poder-se-ia pôr um acento grave no *a* de *a si mesma*, uma vez que se trata de uma locução adverbial feminina.

Somatória

**19** A respeito da literatura brasileira do século XIX, é **CORRETO** afirmar.

01. Em 1836, inicia-se oficialmente o Parnasianismo brasileiro, com a publicação de *Marília de Dirceu*, de José de Alencar.
02. Inicialmente, a poesia romântica brasileira tem como temas freqüentes o nacionalismo e o indianismo, presentes nos poemas “Canção do exílio” e “I-juca-pirama”, respectivamente.
04. Os primeiros romances de Machado de Assis, como *Helena*, filiam-se à escola romântica, mas pertencem ao Realismo suas obras mais importantes, como *Dom Casmurro*.
08. Surgido na segunda metade do século XIX, o Simbolismo brasileiro tem como poeta mais importante o catarinense Cruz e Sousa.
16. O Naturalismo é fortemente influenciado pelas teorias científicas do século XIX.

Somatória

## PROPOSTAS PARA A REDAÇÃO

Releia o texto “A força secreta do objeto livro”, na página 10. Depois, leia o trecho a seguir, extraído do conto “Felicidade clandestina”, de Clarisse Lispector. Procure identificar as idéias centrais dos textos e associá-las um ao outro, bem como às suas próprias experiências de leitura. Por fim, escolha **somente uma** das propostas abaixo para elaborar sua redação.

“Como contar o que se seguiu? Eu estava estonteada, e assim recebi o livro na mão. Acho que eu não disse nada. Peguei o livro. Não, não saí pulando como sempre. Saí andando bem devagar. Sei que segurava o livro grosso com as duas mãos, comprimindo-o contra o peito. Quanto tempo levei até chegar em casa, também pouco importa. Meu peito estava quente, meu coração pensativo.

Chegando em casa, não comecei a ler. Fingia que não o tinha, só para depois ter o susto de o ter. Horas depois abri-o, li algumas linhas maravilhosas, fechei-o de novo, fui passear pela casa, adiei ainda mais indo comer pão com manteiga, fingi que não sabia onde guardara o livro, achava-o, abria-o por alguns instantes. Criava as mais falsas dificuldades para aquela coisa clandestina que era a felicidade. A felicidade sempre ia ser clandestina para mim. Parece que eu já pressentia. Como demorei! Eu vivia no ar... Havia orgulho e pudor em mim. Eu era uma rainha delicada.

Às vezes sentava-me na rede, balançando-me com o livro aberto no colo, sem tocá-lo, em êxtase puríssimo.

Não era mais uma menina com um livro: era uma mulher com o seu amante.”

(Clarisse Lispector. “Felicidade Clandestina”)

**Proposta 1 – Dissertação:** Com base na leitura dos textos e explorando a mesma temática, redija um texto em prosa, do tipo dissertativo-argumentativo. Ao elaborar sua dissertação, você deve observar as estruturas específicas desse gênero. Espera-se: adequação de linguagem; correta definição do tema; desenvolvimento adequado, com análise e exposição de fatos que justifiquem, comprovem ou reforcem o(s) ponto(s) de vista adotado(s) em função do tema estabelecido; apresentação de conclusão(ões) pertinente(s).

**Proposta 2 – Depoimento:** Escreva um relato, em 1ª pessoa, sobre suas vivências com leitura: como aprendeu a ler, experiências de leitura na escola, o que lia na infância, hábitos atuais de leitura, materiais que costuma ler, frequência de leitura, temas que lhe agradam, autores prediletos, etc. Espera-se: adequação de linguagem; manutenção do tema; equilíbrio na exploração dos tópicos; presença de uma conclusão. Observe que você não precisa abordar todos os tópicos sugeridos, nem se limitar a eles. Observe também que a banca avaliará o texto que você produzir, não sua relação com a leitura.

**Proposta 3 – Conto:** Crie uma história – com personagem(ns), enredo, cenário – cujo tema esteja relacionado ao gosto pelos livros. Espera-se: adequação de linguagem; manutenção do foco narrativo adotado (em 1ª ou 3ª pessoa); manutenção do tempo de narração (presente ou passado); correta indicação de diálogos (se houver); referências pertinentes a tempo e espaço da história; construção adequada da(s) personagem(ns).

**Leia com atenção as instruções gerais abaixo e utilize o verso desta folha para escrever o rascunho de sua redação.**

### **INSTRUÇÕES GERAIS PARA APRESENTAÇÃO DA REDAÇÃO**

1. Redija um texto que tenha, no mínimo, 20 e, no máximo, 30 linhas.
2. Evite copiar partes dos textos apresentados.
3. Não escreva em versos.
4. Use linguagem clara e utilize a norma culta da língua portuguesa.
5. Não se esqueça de dar um título a sua redação.
6. Use caneta com tinta preta ou azul para fazer a redação.
7. Escreva com letra legível e ocupe todo o espaço das linhas, respeitando os parágrafos.
8. Se preferir, escreva sua redação no rascunho e depois a transcreva na folha de redação.
9. Não serão corrigidas redações escritas a lápis, nem redações na folha de rascunho. Preveja tempo suficiente para passar sua redação a limpo.

## RASCUNHO

TÍTULO:

1

2

3

4

5

6

7

8

9

10

11

12

13

14

15

16

17

18

19

20

21

22

23

24

25

26

27

28

29

30